

---

# 第 39 回 東海北陸理学療法学会大会

(第 32 回石川県理学療法学会大会 併催)

## 協賛募集趣意書

---



主催 東海北陸ブロック理学療法士協議会  
担当 公益社団法人 石川県理学療法士会

I. ご挨拶	p1
II. 開催概要	p2
III. 募集概要	p4
IV. ランチョンセミナー募集要項	p5
V. 広告掲載募集案内	p6
VI. 企業展示会出展募集案内	p8
VII. 協賛金募集案内	p11
VIII. 申し込み申請書	p12

## ご挨拶

謹啓

貴社におかれましてはますますご清祥のこととお慶び申し上げます。平素は格別のご高配を賜り、厚く御礼申し上げます。

この度、第39回東海北陸理学療法学術大会並びに第32回石川県理学療法学術大会を2023年9月30日、10月1日に石川県こまつ芸術劇場うららとサイエンスヒルズこまつを主会場に開催する運びとなりました。

理学療法の対象は法律的観点からも身体に障害のある者を主な対象としてきましたが、近年ではその必要性から高齢者における予防分野での取り組みに拡大しています。さらに運動機能に関する高い専門性から、学校保健分野や運動施設、一般企業など、様々な領域に職域を拡大していますが、このような中ではより集団に対する予防的介入が軸となり、これからは公衆衛生的観点に基づいた理学療法の展開が必要不可欠になると考えられます。また、日本理学療法士協会では、2022年4月より新生涯学習制度を開始し、ジェネラリストである登録理学療法士の養成を開始しました。これからの理学療法は総合的理学療法である登録理学療法士（ジェネラリスト）が土台となり、医療分野だけでなく介護保険やスポーツ分野、健康増進分野など個人や集団に対する専門性を高める専門理学療法士・認定理学療法士養成が深化していきます。

このような背景の中、本大会テーマを、「公衆衛生的理学療法の発展—ジェネラリスト養成と専門分科の深化—」とし、これからの新しい理学療法の可能性を模索し、創発する機会にします。大会テーマに即したシンポジウムや特別講演に加え、地域ブロック大会は全ての専門分野が一堂に会す連合大会となりますので、教育講演において、神経・運動器・循環器・呼吸・糖尿病・予防・地域・教育・管理など多様な領域のエキスパートの招聘を予定しています。

2020年以降新型コロナウイルス感染症の影響で、多くの学術大会はオンラインが主体となっておりましたが、本大会におきましては4年ぶりの対面開催を目指して準備をしています。多くの会員が久しぶりに集い、学術活動に励むだけでなく、現地でしか体験できない最新の機器や取り組みを知る機会を設けたいと考えています。そして会員だけでなく、一般市民向けの公開講座や体験コーナーを企画し、感染対策を施しながら以前までの「いつも通りの学術大会」の再開と多くの人が行き交う活気ある学会運営を目指します。

つきましては、経済状況の厳しきおり誠に恐縮ではございますが、本大会の充実のために、ご協賛について格別のご高配を賜りたくよろしくお願い申し上げます。

末筆ではございますが、皆様方の益々のご発展を心よりお祈り申し上げます。

謹白

第39回東海北陸理学療法学術大会  
大会長 野口 雅弘（金城大学）

## II. 開催概要

1. 大会名 第39回東海北陸理学療法学会・第32回石川県理学療法学会
2. 主催 東海北陸ブロック理学療法士協議会  
担当：公益社団法人 石川県理学療法士会
3. テーマ 公衆衛生的理学療法の発展 ～ジェネラリスト育成と専門分科の深化～
4. 会期 2023年9月30日(土)～10月1日(日)
5. 会場 石川県こまつ芸術劇場うらら (〒923-0931 石川県小松市土居原町710番地)  
サイエンスヒルズこまつ (〒923-8610 石川県小松市こまつの杜2番地)
6. 企画概要 大会長基調講演、協会長特別講演、シンポジウム、教育講演、  
市民公開講座、企業展示会、ランチョンセミナー、体験型講座 等
7. 予定参加人数 1,500名(日本理学療法士協会会員、理学療法関係者、学生、一般市民等)
8. 近年の開催実績 第38回 2022.10.29～30 大会長 石田 和人(名古屋女子大学)  
第37回 2021.10.30～31 大会長 和泉 謙二(共立蒲郡総合病院)  
第36回 開催中止  
第35回 2019.11.10～11 大会長 仲川 仁(富山西リハビリテーション病院)
9. 大会事務局 公益社団法人 石川県理学療法士会事務局  
〒920-8024 金沢市戸水1丁目25  
TEL : 076-254-1431  
E-mail : thpt39@ishikawa-pt.com
10. 運営事務局 株式会社ネクステージ  
〒920-0059 石川県金沢市示野町南45  
TEL : 076-216-7000  
FAX : 076-216-7100  
E-mail : thpt39@nex-tage.com

1 1. 大会組織図

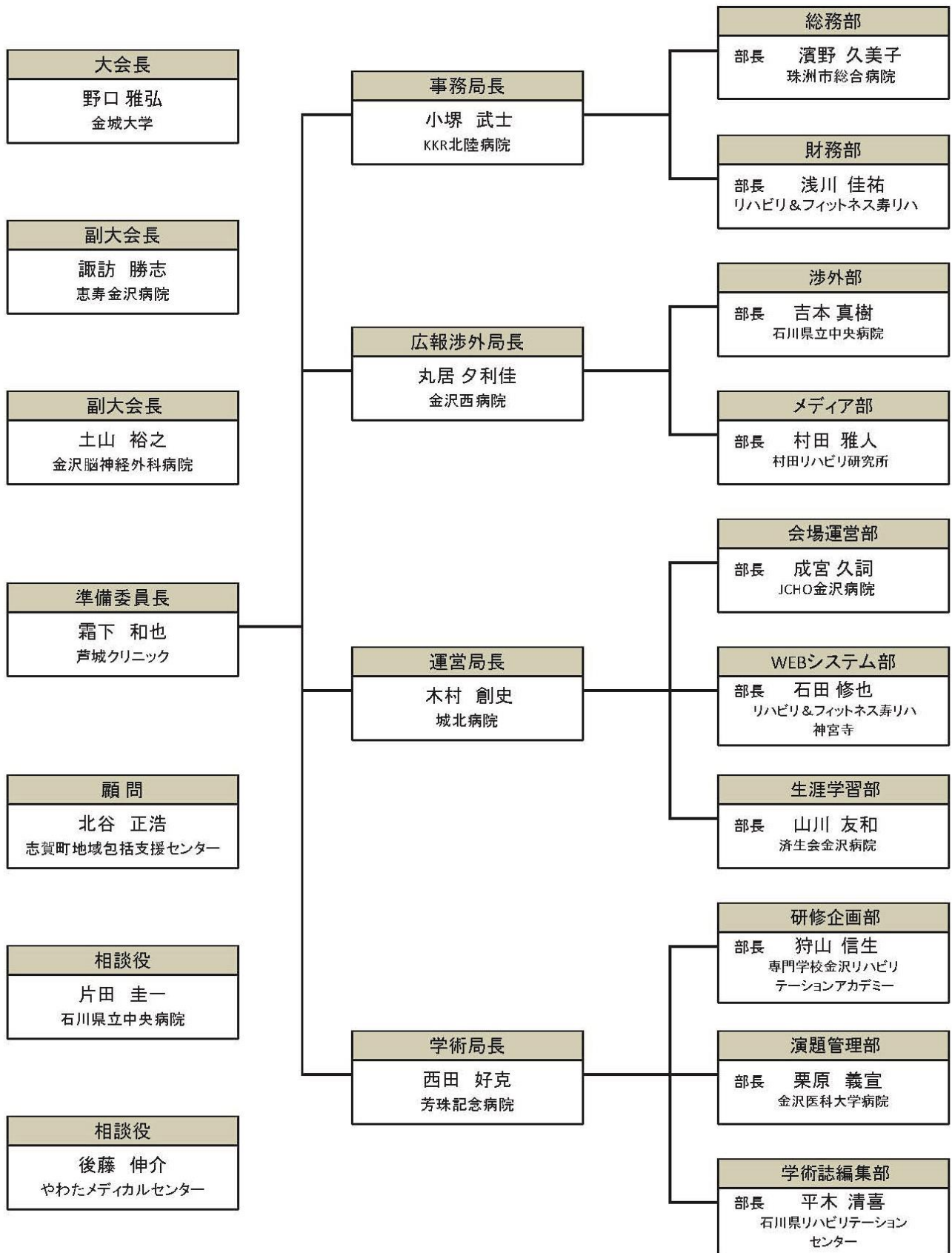

### Ⅲ. 募集概要

#### ■ランチョンセミナー

名 称	募集枠	利用料
ランチョンセミナー	4 枠	1,200 円×人数

#### ■広告掲載

##### ①プログラム集

名 称	募集枠	掲載料
プログラム集後付け 1 頁 (モノクロ)	10 枠	22,000 円
プログラム集後付け 1/2 頁 (モノクロ)	10 枠	11,000 円

##### ②バナー広告

名 称	募集枠	掲載料
大会ホームページ バナー広告	15 枠	22,000 円

#### ■企業展示

名 称	募集枠	出展料
企業展示会出展 (現地会場)	15 小間	55,000 円
企業展示会出展 (大会ホームページ)	15 枠	22,000 円

#### ■協賛金

名 称	金額
協賛金	1 口 : 20,000 円

#### IV. ランチョンセミナー募集要項

##### 1. 募集概要

- ①ランチョンセミナーとして、2023年9月30日、10月1日に計4件開催いたします。
- ②ランチョンセミナーは本大会との共催企画です。
- ③ランチョンセミナーの企画・運営等は各企業様におこなっていただきます。
- ④セミナーの名称は「〇〇株式会社(企業名など)共催セミナー」とできます。
- ⑤自社製品の宣伝を兼ねていただけますが、宣伝に終始しないようご注意ください。

##### 2. 日時・会場・利用料

No	開催日時	会場	利用料
1	2023年9月30日(土) 12時10分～12時50分	第3会場 こまつ芸術劇場うらら会議室	120,000円 (100席)
2	2023年9月30日(土) 12時10分～12時50分	第4会場 サイエンスヒルズわくわくホールC	180,000円 (150席)
3	2023年10月1日(日) 12時10分～12時50分	第3会場 こまつ芸術劇場うらら会議室	120,000円 (100席)
4	2023年10月1日(日) 12時10分～12時50分	第4会場 サイエンスヒルズわくわくホールC	180,000円 (150席)

##### 3. 留意事項

- ・会場は大会事務局が最終決定しご連絡いたします。
- ・軽食は大会事務局にて人数分を準備します。(内容・業者指定はできません。)
- ・PC、プロジェクター、スクリーン、講演台、司会台、マイクを大会事務局でご用意いたします。
- ・講演者への謝金及び交通費、貴社セミナーのチラシ等の印刷費用、控室での講演者用飲食や追加機材は利用料に含まれません。
- ・プログラム集に本セミナーの情報を掲載します。

4. 申し込み方法 別紙、「ランチョンセミナー開催申込書」をご記載のうえ、下記まで FAX またはメール添付にてお申し込みください。

5. 申込締切 **2023年4月30日(日)**

6. お支払い 申請受付後、指定の銀行にて所定の利用料をお振込下さい。また、銀行発行の振込み控えをもちまして、当方の領収書にかえさせていただきます。  
\*振込み手数料は貴社にてご負担いただきますよう、お願い申し上げます。

7. 申し込み・お問い合わせ先

<運営事務局> 株式会社ネクステージ 担当：木谷、本吉 〒920-0059 石川県金沢市示野町南45 TEL：076-216-7000 FAX：076-216-7100 E-mail： <a href="mailto:thpt39@nex-tage.com">thpt39@nex-tage.com</a>
---

## V. 広告掲載募集案内

### 【1】募集案内

#### ①プログラム集 (PDF)

1. 広告媒体名：第39回東海北陸理学療法学会 大会プログラム集 (PDF)
2. 配布対象：大会参加者および大会関係者
3. 媒体：PDF 電子データを本大会ウェブサイトにて公開
4. 版型：A4 版タテ (モノクロ)
5. 媒体製作費：約 660,000 円
6. 広告料総額：330,000 円
7. 発行予定日：2023 年 9 月初旬
8. 掲載料/募集数

名 称	募集枠	掲載料
プログラム集後付け 1 頁 (モノクロ)	10 枠	22,000 円
プログラム集後付け 1/2 頁 (モノクロ)	10 枠	11,000 円

#### 9. 留意事項

- ・ 広告掲載は先着順となりますが、レイアウト等を考慮し、大会事務局が最終決定します。
- ・ データは A4 版 (1/2 頁の場合、A5 版横長) とし、モノクロ版下原稿もしくはデータにてご提出ください。
- ・ 原稿締切期限を過ぎる場合は早めにご連絡ください。
- ・ お預かりした版下はデータ作成完了まで大会運営事務局にて保管させていただきます。
- ・ 版下原稿返却ご希望の場合は返送用封筒を同封してください。

#### 10. 申込期間

申込締切日：2023 年 6 月 30 日 (金)

原稿締切日：2023 年 7 月 31 日 (月) 必着

※申込状況によってはお申し込みを受けられない場合もございます。 予めご了承ください。

#### ②バナー広告

<学会ホームページ バナー広告>

1. 広告媒体名：大会ホームページ
2. 掲載期間：申し込み後順次～大会終了迄
3. 募集内容

名 称	募集枠	掲載料
大会ホームページ バナー広告	15 枠	22,000 円

\*バナーサイズ：200×70pix

\*ファイル形式：jpg(jpeg)、画像容量 150KB 以下

#### 4. 留意事項

- ・ 広告掲載は先着順となります。
- ・ ホームページバナーは企業様のホームページへのリンクとなり、本大会のホームページ上で直接に商品を広告するものではございませんのでご了承ください。
- ・ 事務局の許可なく、掲載枠を第三者に譲渡、貸与、交換はできません。

#### 5. 申込期間

申込締切日：2023 年 6 月 30 日（金）

原稿締切日：2023 年 7 月 31 日（月） 必着

※申込状況によってはお申し込みを受けられない場合もございます。予めご了承ください。

### 【2】申込方法

1. 申し込み方法 別紙、「広告掲載申込書」をご記載のうえ、下記まで FAX またはメール添付にてお申し込みください。
2. 申込締切 2023 年 6 月 30 日（金）
3. お支払い 申請受付後、指定の銀行にて所定の利用料をお振込下さい。また、銀行発行の振込み控えをもちまして、当方の領収書にかえさせていただきます。  
\*振込み手数料は貴社にてご負担いただきますよう、お願い申し上げます。
4. 申し込み・お問い合わせ先

<運営事務局> 株式会社ネクステージ 担当：木谷、本吉 〒920-0059 石川県金沢市示野町南 45 TEL : 076-216-7000 FAX : 076-216-7100 E-mail : <a href="mailto:thpt39@nex-tage.com">thpt39@nex-tage.com</a>
---



## VI. 企業展示会出展募集案内

### 【1】募集案内

#### ①現地会場展示

1. 出展場所：サイエンスヒルズわくわくホール A
2. 出展日時：2023年9月30日（土）11:00～18:00  
10月1日（日）9:30～15:30
3. 出展料

名 称	募集枠	出展料（税込）
企業展示会出展（現地会場）	15 小間	55,000 円

\*小間サイズ 出展料（1 小間）：（間口）2,000 mm×（奥行）900 mm×（高さ）2,500 mm

\*出展料に含まれるもの

- ・展示机（W1,800mm×D900mm×H700mm）
- ・コンセント 2 口、電力 500W
- ・バックパネル（W2,000mm×H2,500mm）

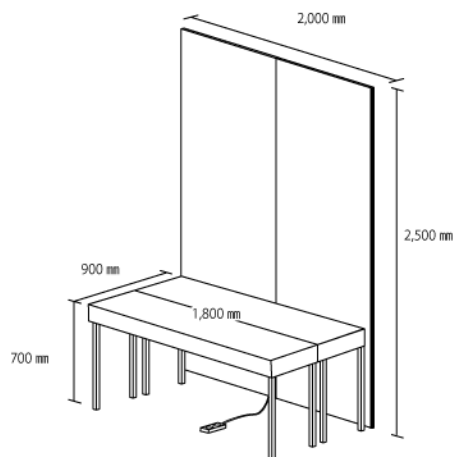

\* 申込書提出後のキャンセルや小間数の縮小は原則として受けかねます。ただし、やむを得ない理由でキャンセルや縮小を希望される場合は、文書にて事情を説明し準備委員会の承諾を受けてください。承認された場合、下記キャンセル料を申し受けます。

- ・2023年4月28日（金）まで 無料
- ・2023年6月29日（木）まで 対象小間料の50%
- ・2023年6月30日（金）以降 対象小間料の全額

なお、キャンセルの期日は理由を記した文書が事務局に到着した日とします。

#### 4. 小間割当てについて

小間割当ては大会事務局が決定いたします。出展者はこの割り当てに対して変更等を出し出ることはいけません。

#### 5. 申込期間

申込締切日：2023年6月30日（金）

#### 6. その他

- ・天災その他、不可抗力によるやむを得ない事情で開催前に展示会が中止となった場合は出展料を返金いたします。なお、大会事務局はこれにより生じた損害の補償について責任を負いかねますのでご了承ください。

- ・ 各出展物の管理は、出展者が責任を負うものとし、盗難・紛失・損害等について、準備委員会は、保障を含めた一切の責任を負いかねます。また、出展者の行為により事故・損害が発生した場合は、当該出展者の責任において解決するものとし、大会事務局は、これに対し一切の責任を負いません。
- ・ 音響機器の使用は周辺の出展者の迷惑にならない音量でご使用ください。著しく音量が大きい場合は使用中止を求めることがあります。
- ・ 危険物の展示、給排水・換気が必要なもの、隣接小間や参加者より苦情が発生する恐れのある展示はお断り致します。

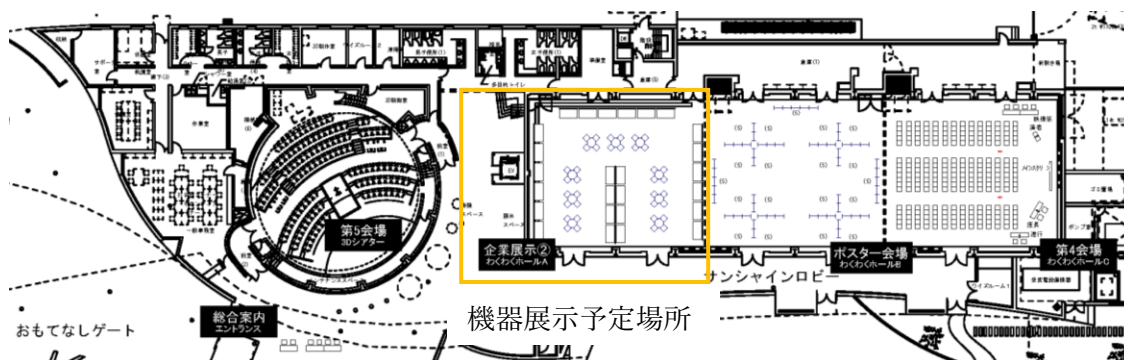

## ②オンライン企業展示

1. 展示場所：大会ホームページ
2. 展示日時：お申し込み後～大会期間終了まで
3. 出展料

名 称	募集枠	出展料
企業展示会出展（大会ホームページ）	15 枠	22,000 円

\* 製品・サービスのご紹介を頂ける PR 動画を配信致します。

\* 動画時間は各 120 秒位以内でご提出お願い致します。

\* 動画サイズ：MP4 形式 動画容量 500MB 以内

### 4. 特典

大会期間中の休憩時間等に会場内での動画放映を行います。会場や回数は大会事務局にて決定致します。(大会期間中：6 回程度を予定)

### 5. 申込期間

申込締切日 : 2023 年 6 月 30 日 (金)

動画データ締切：2023 年 7 月 31 日 (月)

## 【1】イメージ図

第39回 東海北陸理学療法学会

掲載順は必要データの到着順となります

企業バナー  
・160×60pix 推奨

動画掲載(任意)  
・MP4形式  
・500MB 以内

動画説明文掲載(任意)  
・動画や会社の説明文を 200 字程度で掲載可

## 【2】申込方法

1. 申し込み方法 別紙、「企業展示出展申込書」をご記載のうえ、下記まで FAX またはメール添付にてお申し込みください。
2. 申込 締切 2023 年 6 月 30 日 (金)
3. お支払い 申請受付後、指定の銀行にて所定の利用料をお振込下さい。また、銀行発行の振込み控えをもちまして、当方の領収書にかえさせていただきます。  
\*振込み手数料は貴社にてご負担いただきますよう、お願い申し上げます。
4. 申し込み・お問い合わせ先

<運営事務局> 株式会社ネクステージ 担当：木谷、本吉  
〒920-0059 石川県金沢市示野町南 45  
TEL : 076-216-7000 FAX : 076-216-7100 E-mail : [thpt39@nex-tage.com](mailto:thpt39@nex-tage.com)

## VII. 協賛金募集案内

- 1) 協賛金の名称 第 39 回東海北陸理学療法学会協賛金
- 2) 協賛金目標額 300,000 円
- 3) 協賛金依頼先 病院、福祉施設、関係機関、医薬・出版・機器関係企業、個人等
- 4) 協賛金募集期間 2023 年 8 月 31 日まで
- 5) 協賛金の使途 第 39 回東海北陸理学療法学会の準備、運営等に係わる諸経費の一部に充当
- 6) 協賛金 協賛金は一口 2 万円からとさせていただきます。

なお、ご協賛いただきました法人、企業、団体名については、プログラム集及び大会ホームページにご芳名を掲載させていただきます。

- 7) 申し込み方法 別紙、「協賛金申込書」をご記載のうえ、下記まで FAX またはメール添付にてお申し込みください。  
申請受付後、指定の銀行にて所定の利用料をお振込下さい。また、銀行発行の振込み控えをもちまして、当方の領収書にかえさせていただきます。  
\*振込み手数料は貴社にてご負担いただきますよう、お願い申し上げます。
- 8) 申し込み・お問い合わせ先

<運営事務局> 株式会社ネクステージ 担当：木谷、本吉 〒920-0059 石川県金沢市示野町南 45 TEL : 076-216-7000 FAX : 076-216-7100 E-mail : <a href="mailto:thpt39@nex-tage.com">thpt39@nex-tage.com</a>
---

## 第 39 回東海北陸理学療法学術大会

### ランチョンセミナー開催申込書

年 月 日 下記の通り、ランチョンセミナー開催を希望します。

フリガナ			
貴社名 貴施設名	印		
	省略とせず、正式名称をご記入ください。(フリガナ共)		
郵便番号・住所	〒 —		
ご担当者名			
ご担当者部課名			
メールアドレス			
TEL		FAX	

○ 希望内容 第1・2希望いずれにも○をご記載ください。

No	第1希望	第2希望	開催日時	会場	利用料
1			2023年9月30日(土) 12時10分～12時50分	第3会場 こまつ芸術劇場うらら	120,000円 (100席)
2			2023年9月30日(土) 12時10分～12時50分	第4会場 サイエンスヒルズ	180,000円 (150席)
3			2023年10月1日(日) 12時10分～12時50分	第3会場 こまつ芸術劇場うらら	120,000円 (100席)
4			2023年10月1日(日) 12時10分～12時50分	第4会場 サイエンスヒルズ	180,000円 (150席)

\* 申し込み時点で、講師・テーマについて決まっていることがあればご記載ください。

講師予定: \_\_\_\_\_

テーマ予定: \_\_\_\_\_

申込期限 2023年4月30日

## 第 39 回東海北陸理学療法学会

### 広告掲載申込書

年 月 日 下記の通り、広告掲載を希望します。

フリガナ			
貴社名 貴施設名	印		
	省略とせず、正式名称をご記入ください。(フリガナ共)		
郵便番号・住所	〒 —		
ご担当者名			
ご担当者部課名			
メールアドレス			
TEL		FAX	

○希望内容 ご希望の広告に○をご記載ください。(複数申し込み可)

希望	内容	掲載料
<input type="checkbox"/>	プログラム集後付け 1 頁 (モノクロ)	22,000 円
<input type="checkbox"/>	プログラム集後付け 1/2 頁 (モノクロ)	11,000 円

希望	内容	掲載料
<input type="checkbox"/>	大会ホームページ バナー広告	22,000 円

※ 応募多数の場合は、原則先着順とさせていただきます。

申込期限 2023 年 6 月 30 日

## 第 39 回東海北陸理学療法学会

### 企業展示会出展申込書

年 月 日 下記の通り、企業展示会出展を希望します。

フリガナ			
貴社名 貴施設名	印		
	省略とせず、正式名称をご記入ください。(フリガナ共)		
郵便番号・住所	〒 —		
ご担当者名			
ご担当者部課名			
メールアドレス			
TEL		FAX	

○希望内容 ご希望に○をご記載ください。(複数申し込み可)

希望	内容	出展料	小間数
<input type="checkbox"/>	現地会場出展	55,000 円 (1 小間)	小間
<input type="checkbox"/>	大会ホームページ出展	22,000 円	

主な出展内容

--

※ 応募多数の場合は、原則先着順とさせていただきます。

申込期限 2023年6月30日

## 第 39 回東海北陸理学療法学会

### 協賛金申込書

年 月 日

第 39 回東海北陸理学療法学会

大会長 野口 雅弘 殿

趣旨に賛同し、第 39 回東海北陸理学療法学会 開催運営の協賛金として  
下記金額を申し込み致します。

金 円也

フリガナ		
貴社名 貴施設名	印	
省略とせず、正式名称をご記入ください。(フリガナ共)		
代表者名	役職	
	氏名	
	フリガナ	
ご担当者名		
ご連絡先	住所	〒 ー
	TEL	
	FAX	
	メールアドレス	
振込予定日	年	月 日

申込期限 2023年8月31日